

Imagem Ilustrativa

Cód. 3000 1491

1



**ATENÇÃO!!!** CERTIFIQUE-SE DE QUE AS SAÍDAS NÃO ESTEJAM EM CURTO-CIRCUITO. RECOMENDA-SE QUE SEMPRE ESTANHE AS EXTREMIDADES DE FIOS DESENCAPADOS. COMO DEMONSTRADO ABAIXO:

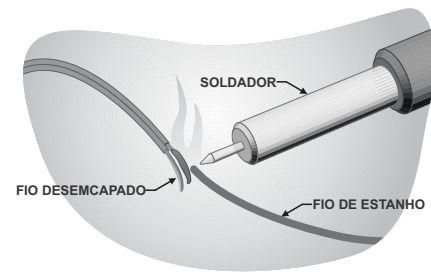

2

PRINCIPAIS COMPONENTES DA CENTRAL CP 4080

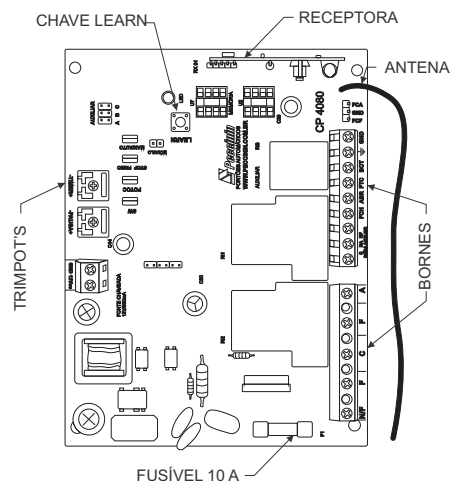

3

ESQUEMA DE LIGAÇÃO DO MOTOR ELÉTRICO MONOFÁSICO 220V

Letra C: comum do motor  
Letra A: sentido abertura  
Letra F: sentido fechamento

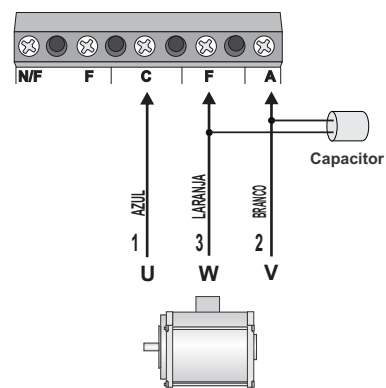

Motor Elétrico Bifásico 220V

CONSULTAR O CAPACITOR NO MAUAL MECÂNICO DA MÁQUINA

4

ESQUEMA DE LIGAÇÃO DOS FINS DE CURSO (DESLIGANDO O MOTOR)

OBSERVAÇÃO:  
Usar Fim-de-curso normal fechado (N.F.)

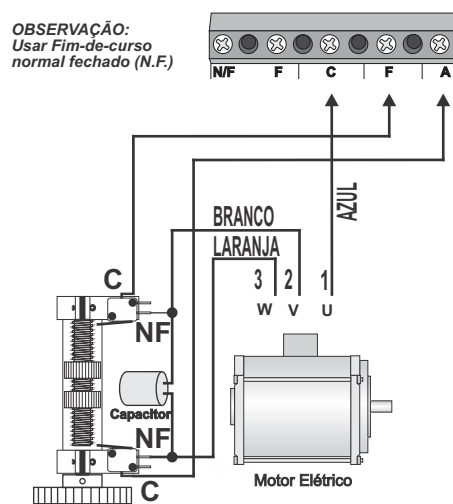

Importante: Obrigatório deixar o trimpot "TIMER" ajustado conforme os fins-de-curso

5

ESQUEMA DE LIGAÇÃO DOS FINS DE CURSO E BOTOEIRA

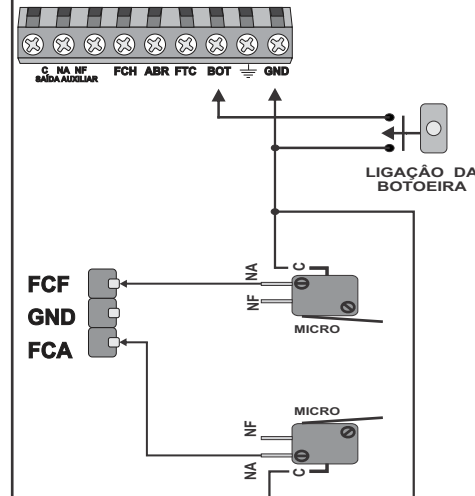

UTILIZAR FIM-DE-CURSO NORMAL ABERTO (N.A.)

Importante: Obrigatório deixar o trimpot "TIMER" ajustado conforme os fins-de-curso.

7

ESQUEMA DE LIGAÇÃO DA FOTOCÉLULA 12VCC

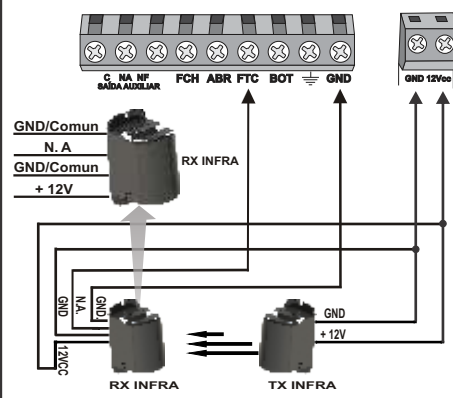

Obs: Com a fonte chaveada da central pode ser utilizado o conjunto da fotocélula alimentada pela placa, até no máximo 400mA.

IMPORTANTE: Para maior segurança o uso de fotocélula é obrigatório.

7

ESQUEMA DE LIGAÇÃO DA FECHADURA MAGNÉTICA

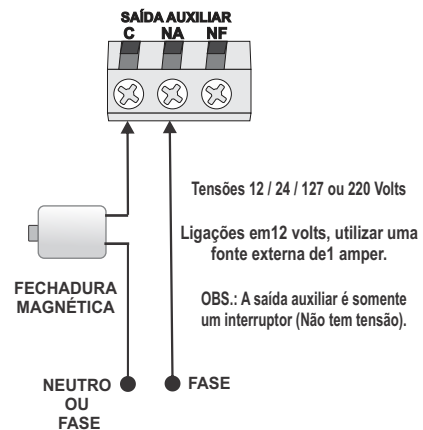

**Fechadura Magnética:** com o trimpot (AUX) na posição mínima, o relé aciona por dois segundos uma fechadura elétrica para liberar o portão ou a cancela.

8

ESQUEMA DE LIGAÇÃO DA LUZ DE CORTESIA

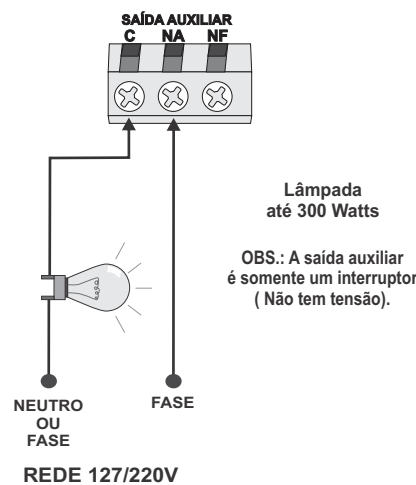

**Luz de Cortesia:** com o trimpot (AUX) no meio, o relé aciona por até 1 minuto e 30 segundos a luz de garagem.

9

ESQUEMA DE LIGAÇÃO DA SINALEIRA

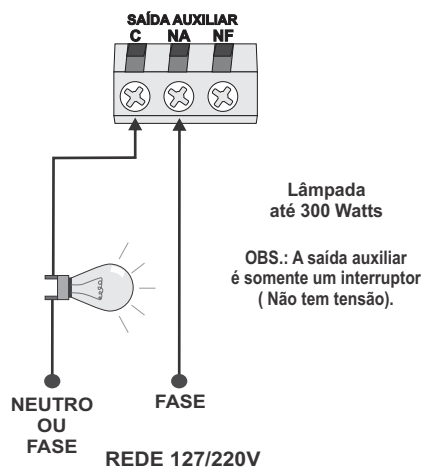

**Sinaleira:** com o trimpot (AUX) na posição máxima, o relé assume a função sinaleira, ficando ligada até o portão ou a cancela fechar completamente.

10 LIGAÇÃO DO MÓDULO EXTERNO OPCIONAL LUZ DE CORTESIA/FECHADURA MAGNÉTICA

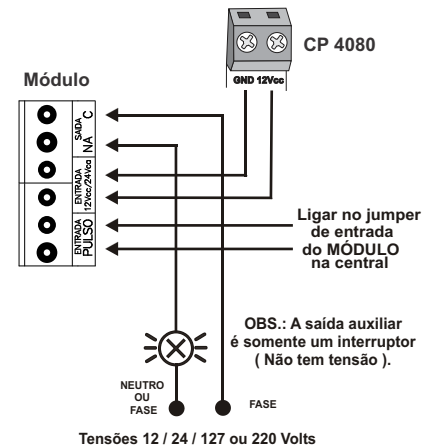

Obs: Usar MÓDULO quando for necessário duas funções na placa por exemplo: Luz de cortesia ou Fechadura Magnética.

**JUMPER SELETOR:**  
Com jumper fechado - Módulo para fechadura.  
Com jumper aberto - módulo para luz de cortesia.

11

CONFIGURAÇÃO DOS BORNES

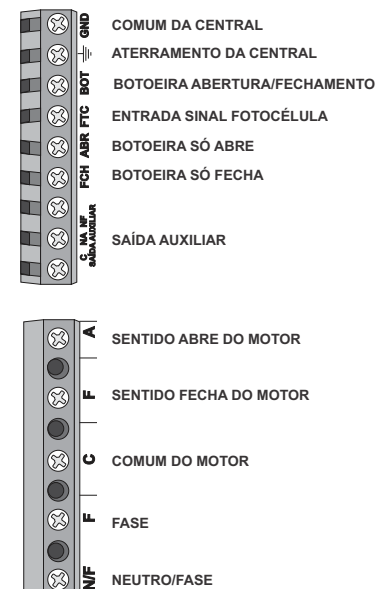

12

COMO UTILIZAR O JUMPER SW

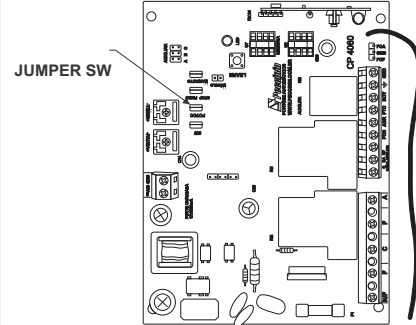

**Jumper fechado:**  
Com o Jumper fechado a central eletrônica CP-4030 funciona no modo portão e modo para cancela MAX. Ver detalhe item 16.

**Jumper aberto:**  
Com o Jumper aberto a central eletrônica CP-4030 funciona no modo cancela SUPER e cancela SUPER U.R.,fazendo a reversão rápida. Ver detalhe item 17.

13

CONFIGURAÇÃO DA CENTRAL NO MODO PORTÃO E CANCELA MAX

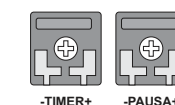

**Abertura e Fechamento:** Ajustando o trimpot "TIMER" entre 8 segundos à 127 segundos. Para ajustar o tempo de abertura e fechamento, gire o trimpot "TIMER" no sentido horário, para aumentar o tempo, e anti-horário para diminuir o tempo. Com o Trimpot no mínimo o tempo fica infinito (nunca desliga).

**PAUSA:** Tempo da pausa significa o tempo em que o portão/cancela ficará aberto até fechar automaticamente. Deve ser ajustado no trimpot "PAUSA" entre 8 segundos à 127 segundos. Para pausa do portão/cancela, gire o trimpot "PAUSA" no sentido horário para aumentar o tempo, e anti-horário para diminuir o tempo.

**MODO MANUAL:** Se o Jumper CN5 (MAN/AUT) estiver fechado, a central irá operar em modo manual anulando a "PAUSA", fechando o portão somente depois de comando pelo controle.

**MODO AUTOMÁTICO:** Com o Jumper CN5 (MAN/AUT) aberto, a central irá operar em modo automático, fechando o portão conforme o ajuste no trimpot de "PAUSA".

**14** CONFIGURAÇÃO DA CENTRAL NO MODO CANCELA SUPER E SUPER U.R.

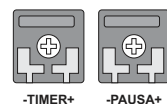

**Abertura e Fechamento:** Ajustando o trimpot "TIMER" entre 8 segundo à 127 segundos. Para ajustar o tempo de abertura e fechamento, gire o trimpot "TIMER" no sentido horário, para aumentar o tempo, e anti-horário para diminuir o tempo. Com o Trimpot no mínimo o tempo fica infinito.

**PAUSA:** Tempo da pausa significa o tempo em que a cancela ficará aberta até fechar automaticamente. Deve ser ajustado no trimpot "PAUSA" entre 8 segundos à 127 segundos. Para pausa da cancela, gire o trimpot "PAUSA" no sentido horário para aumentar o tempo, e anti-horário para diminuir o tempo.

**MODO MANUAL:** Se o Jumper CN5 (MAN/AUT) estiver fechado, a central irá operar em modo manual anulando a "PAUSA", fechando a cancela somente depois de comando pelo controle.

**MODO AUTOMÁTICO:** Com o Jumper CN5 (MAN/AUT) aberto, a central irá operar em modo automático, fechando a cancela conforme o ajuste no trimpot de "PAUSA".

**15** COMO UTILIZAR O JUMPER FOTOC

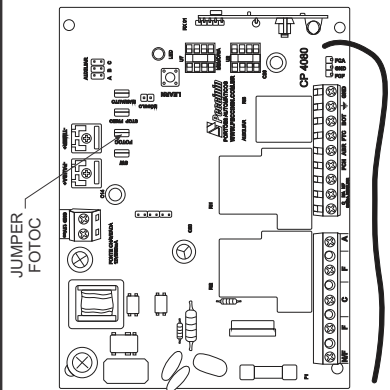

O modo que o jumper deve ser selecionado e como irá atuar na instalação será detalhada no item 19, que está localizado ao lado.

**16** COMO UTILIZAR O JUMPER FOTOC

**Jumper aberto:**  
Com o jumper aberto a central eletrônica CP4030 funciona como CONTA FILA. CONTA FILA funciona da seguinte forma, existe o sensor 1 que será ligado no borne ABR (botoneira abre) esse sensor envia os pulsos para a central que irá contar o número de carro que irá passar, a cancela somente irá fechar quando o último carro que passar no sensor 1 passar no sensor 2 que será ligado no borne FCH (botoneira fecha) ou FOTC (fotocélula).  
Se a Pausa estiver ajustada e o carro não passar no tempo correspondido, a cancela fechará automaticamente fazendo com que a contagem seja interrompida, a contagem também será interrompida caso a botoneira BOT seja acionada ou quando acionado o controle remoto (TX).  
Ao lado no item 20 e 21 está identificado quem corresponde ao sensor 1 e sensor 2

**Jumper fechado:**  
Com o jumper fechado a central eletrônica Cp4030 não terá a função conta fila.

**17** COMO UTILIZAR O JUMPER FOTOC NOS BORNES ABR E FCH

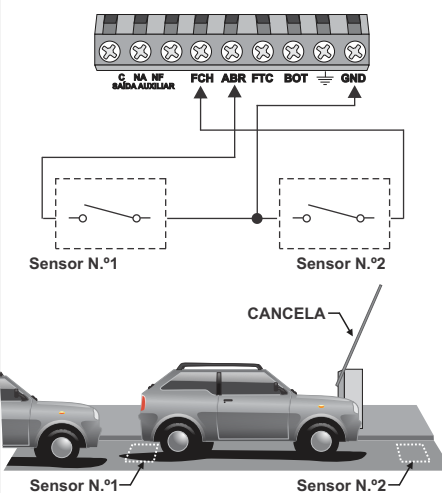

**Importante:** Os sensores podem ser fotocélulas ou sensores magnéticos.

**18** COMO UTILIZAR O JUMPER FOTOC NOS BORNES ABR E FOTC

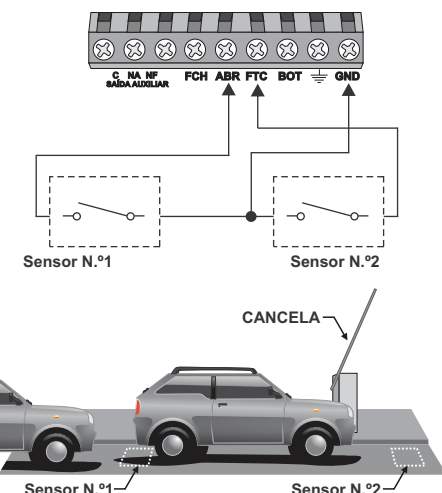

**Importante:** Os sensores podem ser fotocélulas ou sensores magnéticos.

**19** CONFIGURAÇÃO DO TX PECCININ

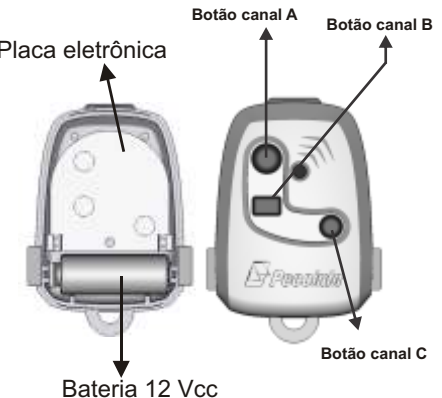

**ATENÇÃO**  
Deixar os controles longe do alcance de crianças.

**20** COMO TROCAR A MEMÓRIA SEM PERDER OS TX'S

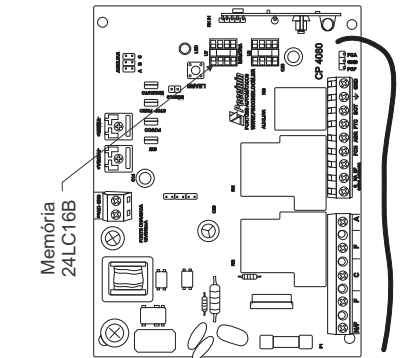

Deve-se desligar a central para retirar a memória a ser trocada. Logo após colocar essa memória na central nova que também deve estar desligada.  
**Motivo:** Para não precisar codificar novamente os Tx's na central nova.  
**Obs:** Esta memória tem inter cambialidade com os Módulos MD-RX, MD-T01, CP2000, CP2010, CP2020, CP2030, CP4000 e Cp4040.

**21** PROGRAMANDO OS TRANSMISORES



**Para programar os Transmissores**  
Durante a instalação da central de portão você deve apagar a memória para assegurar que não há transmissores desconhecidos que possam abrir ou fechar acidentalmente o portão.  
**Para apagar:** Aperte segurando o botão LEARN por pelo menos 8 segundos. Quando você soltar o botão o LED apagará e a memória estará totalmente limpa.  
**Para aprender:** Dê um toque no botão LEARN, o LED acenderá, aperte o primeiro botão (ou combinação) do transmissor a ser aprendido, aguarde o LED começar a piscar, então aperte o segundo botão (ou combinação), o LED apagará. Pronto está aprendido o transmissor.  
Repetir esta operação para máximo 250 transmissores.  
**OBS:** Quando a placa receber o sinal de um transmissor que foi aprendido então o LED piscará enquanto o botão estiver sendo apertado, caso contrário o transmissor não está habilitado (aprendido).

**22** CONFIGURAÇÕES DA ANTENA

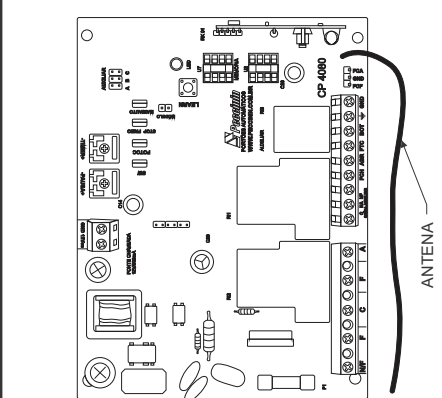

Antena sempre esticada tamanho 16,5 cm.

Frequência de recepção ..... 433,92 Mhz  
Números de canais ..... 03 canais  
Número de usuários ..... 250 TX

**23** CARACTERÍSTICAS FONTE CHAVEADA

**Fonte Chaveada:**  
A fonte abrange a tecnologia onde não é preciso selecionar a tensão de entrada (127V/220V), conhecida como fonte automática.  
Permite que a entrada da rede elétrica possa ter variações de tensão, mas não afetando a tensão de saída que alimenta todo o circuito digital, robusta contra oscilações da entrada de alimentação.  
Pode haver ligações de módulos externos e fotocélula, podendo ser consumida até 400mA.

**24** CARACTERÍSTICAS TÉCNICAS

Características	Símbolo	Min.	Máx.	Unid.
Corrente nominal do motor.	~		7	A
Corrente de consumo da central.	~		15	mA
Corrente de trabalho da central.	I		100	mA
Corrente fornecida pela central (12Vcc).	I		400	mA
Potência do motor mais potência da central.	P		736	W
Temperatura de trabalho da central.	ΔT	-10	80	°C
Temperatura de trabalho da central.	ΔT	263,15	353,15	K

**25** CARACTERÍSTICAS TÉCNICAS

1. Relé auxiliar para carga até 300watts/220Volts
2. Saída 12Vcc 400mA.
3. Fusível para proteção do motor ( 10A ).
4. Seletor 220/380Vac.
5. Borne para aterramento ( Obrigatório ).
6. Fotocélula (Obrigatório para maior proteção).
7. Receptora regenerativa 433,92MHz com decodificador tipo Holling Code.
8. Memória até 250 transmissores.
9. Permite combinação de botões de modo que cada transmissor de 3 botões pode acionar até 6 placas de comando.
10. Opção Fechadura magnética.
11. Opção Luz de Cortesia.
12. Opção Sinaleira.
13. Tempo de abertura e fechamento.
14. Tempo de fechamento automático (PAUSA).
15. Indicador de portão aberto.
16. Conta Fila (pedágio, condomínio, etc).

**ATENÇÃO**  
Todo equipamento instalado junto à central (módulos, etc.), as proteções elétricas devidas ficam a critério do instalador.

**26** ATENÇÃO

- Fazer a instalação do equipamento com a central de comando desenergizada.
  - Mantenha os transmissores (controles) fora do alcance de crianças.
  - Nunca tocar nos componentes elétricos e eletrônicos da central com a mesma energizada.
- IMPORTANTE**  
Toda alimentação Trifásica requer proteção de fase.
- MANUTENÇÃO**
- Não deve fazer reparos no automatizador, pois você pode ficar exposto a voltagem perigosa ou outros riscos.
  - Encaminhe todo tipo de reparo para uma pessoa qualificada.
  - A manutenção indevida do equipamento pode causar graves lesões!

**27** ATENÇÃO

Na instalação do motor trifásico, é obrigatório a utilização de "Dispositivo de falta de fase".  
A não utilização, implicará na perda da garantia caso ocorra a queima do motor por falta de fase.

**Instalação:**  
Não se deve instalar o automatizador com a central eletrônica do portão sem proteção de um painel ou sem o próprio embargue, para evitar choque elétrico e que o produto seja danificado por algo externo.  
Para proteção geral do automatizador deve-se utilizar um disjuntor conforme especificação do equipamento.

**Uso:**  
Não deixe nada apoiado sobre o cabo de alimentação de energia. Evite a exposição do cabo de alimentação de energia, onde exista tráfego de pessoas. Não sobrecarregue as tomadas e extensões, pois isto pode provocar incêndio ou choque elétrico. Nunca deixe derramar qualquer tipo de líquido sobre a central eletrônica.